

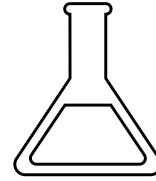

# LAB CARE



Los equipos de refrigeración y congelación actuales tienen que garantizar a sus usuarios ante todo la seguridad y estabilidad térmica. Por este motivo los aparatos de la línea Lab CARE disponen de múltiples funciones para conservar todo tipo de productos sensibles. Entre ellos muestras, diferentes reactivos, células, hemoderivados o diferentes productos biológicos...

Debido al posible gran valor de los productos almacenados, los equipos de Infrico Medcare ofrecen unas características bastante más extensas que los equipos de uso doméstico o los utilizados en el canal HORECA.

Nuestra gama de refrigeradores y congeladores específicos para diferentes tipos de laboratorios está diseñada para mantener una temperatura homogénea de +2°C a +8 °C en refrigeradores y de -15°C a -86°C en los equipos de baja temperatura.

Es muy importante para los laboratorios de hoy una adecuada elección de los equipos de refrigeración y congelación, puesto que de la correcta conservación de las muestras depende la calidad de los resultados.

Today's refrigeration and freezing equipment must guarantee their users, above all, safety and thermal stability. For this reason, the Lab CARE series offers multiple functions to conserve all kinds of sensitive products. Among them samples, different reagents, cells, blood or biological products...

Due to the possible great value of the stored products, the Infrico Medcare equipment provides much more extensive characteristics than the equipment of domestic use or hotel and restaurant sector.

Our range of specific refrigerators and freezers for different types of laboratories is designed to maintain a homogeneous temperature of +2°C to +8°C in refrigerators and -15°C to -86°C in low temperature cabinets.

The right choice of refrigeration and freezing equipment is very important for today's laboratories, because the correct conservation affects the quality of the results.

## Nosotros CUIDAMOS tus artículos más valiosos como, por ejemplo:

- Anticuerpos
- Patrones
- Bacterias o virus
- Células
- Medios de cultivos
- Citocinas
- Enzimas
- Productos biológicos
- Proteínas
- Hemoderivados
- Kits de pruebas de reactivos
- Cultivos
- Soportes de tejidos
- Muestras clínicas
- Principios activos
- Reactivos
- Etc.

## We care about your most valuable products such as:

- Antibodies
- Patterns
- Bacteria or virus
- Derived Cells
- Cell culture media
- Cytokines
- Enzymes
- Biologicals
- Proteins
- Blood products
- Reagent Test Kits
- Cultures
- Tissue slides
- Clinical samples
- Active substances
- Reagents
- Etc.

NUESTRA AMPLIA EXPERIENCIA EN FABRICACIÓN DE EQUIPOS DE FRÍO A NIVEL MUNDIAL Y CUMPLIENDO CON LAS ESPECIFICACIONES O REQUERIMIENTOS DE CALIDAD DE DIFERENTES MERCADOS, HACE QUE PUEDAS CONFIAR EN INFRICO MEDCARE.

OUR EXTENSIVE EXPERIENCE AS A WORLDWIDE MANUFACTURER OF COOLING EQUIPMENT AND THE SPECIFICATIONS OR QUALITY REQUIREMENTS OF DIFFERENT MARKETS THAT WE COMPLY WITH, ENSURES YOU CAN RELY ON INFRICO MEDCARE.

## REFRIGERACIÓN

## REFRIGERATION

### GAMA LAB CARE

### LAB CARE SERIES

La GAMA Lab CARE está compuesta de diferentes modelos de armarios refrigerados para adaptarnos a cualquier espacio o necesidad. De esta manera disponemos de modelos sobre encimera, bajo encimera y verticales, con volúmenes desde los 58 a los 1202 litros. Todos los modelos están disponibles con puerta ciega o de cristal y opcionalmente con el acabado en acero inoxidable.

LAB CARE Series is composed of different models of refrigerated cabinets to adapt to any space or need. In such a way we have countertop, underbench or upright versions available with model range from 58 to 1202 litres. Solid or glass doors are available and stainless steel finish as an option.

+2°C / +8°C



LER07S / 58 L

LER16S / 141 L

LER24S / 236 L

LER07G / 60 L

LER16G / 141 L

LER24G / 238 L

Pág. 56



LER28S / 327 L

LER37S / 373 L

LER28G / 330 L

LER37G / 376 L

LER60S / 507 L

Pág. 58



LTR40SD / 398 L

LTR65SD / 506 L

LTR80SD / 719 L

LTR130SD / 1166 L

LTR40GD / 413 L

LTR65GD / 521 L

LTR80GD / 737 L

LTR130GD / 1202 L

Pág. 60-62

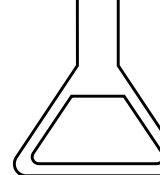

**BAJA TEMPERATURA LOW TEMPERATURE**

**GAMA LAB CARE LAB CARE SERIES**

En esta gama de armarios de baja temperatura disponemos de modelos desde 141 litros hasta 1165 litros en rangos de -10°C hasta -25°C de temperatura, incluyendo un modelo bajo encimera.

In this series of low temperature cabinets in ranges from -10°C to -25°C, we have models from 141 to 1165 litres, including an undercounter model.

**-10°C / -25°C**



LEF16S / 141 L

Pág. 64



LTF25SD / 242 L



LTF40SD / 366 L

Estático / Static



LTF43SD / 430 L

Pág. 66

Estático / Static



LEF60S / 5910 L

**-10°C / -25°C**



LTF65SD / 506 L

Pág. 68



LTF65GD / 521 L



LTF80SD / 719 L



LTF130SD / 1165 L

**+2°C / +8°C  
-10°C / -25°C**

Mixto / Dual Temp.



LERF40S / 238+140 L

Pág. 66

Mixto / Dual Temp.



LTRF130SD / 506+506 L

Pág. 68

**ULTRA BAJA TEMPERATURA ULTRA LOW TEMPERATURE**

**GAMA LAB CARE PLUS LAB CARE PLUS SERIES**

En esta gama de armarios de ultra baja temperatura, en rangos de -20°C hasta -40°C, disponemos de modelos desde 242 hasta 719 litros.

In this series of low temperature cabinets in ranges from -20°C to -40°C, we have models from 242 to 719 litres.

**-20°C / -40°C**



LEUF60S\* / 600 L

Pág. 70



LTUF25S / 250 L



LTUF40S / 400 L



LTUF65S / 506 L

Pág. 72



LTUF80S / 719 L

\*Gama Lab Care / Lab Care Series

MEDCARE  
1 PHARMA  
2 HEALTH  
3 LAB  
4  
5  
6  
7  
8



## ULTRA BAJA TEMPERATURA

## ULTRA LOW TEMPERATURE

### GAMA LAB CARE PLUS

### LAB CARE PLUS SERIES

En el rango de temperatura de  $-40^{\circ}\text{C}$  a  $-86^{\circ}\text{C}$ , disponemos de modelos desde 125 hasta 856 litros, incluyendo modelos bajo encimera y verticales.

In ranges from  $-40^{\circ}\text{C}$  to  $-86^{\circ}\text{C}$ , we have models from 125 to 856 litres, including an undercounter and vertical freezers.

$-40^{\circ}\text{C} / -86^{\circ}\text{C}$



ULT11086 / 125 L



ULT40086 / 402 L



ULT50086 / 525 L



ULT70086 / 754 L



ULT80086 / 856 L

Pág. 80

Pág. 82

### GAMA LAB CARE PLUS

### LAB CARE PLUS SERIES

También disponemos de dos modelos arcones de ultra congelación de 576 y 711 litros respectivamente de capacidad.

We also have two models ultra low chest freezer of 576 and 711 litres respectively.

$-40^{\circ}\text{C} / -86^{\circ}\text{C}$



CLF50086 / 576 L



CLF70086 / 711 L

Pág. 84

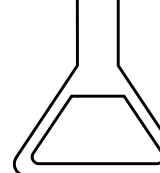

# CARACTERÍSTICAS COMPARATIVAS / COMPARATIVE FEATURES

CARACTERÍSTICAS CHARACTERISTICS	DOMÉSTICO DOMESTIC USE	INDUSTRIAL INDUSTRIAL	INFRICO MEDCARE	INFRICO MEDCARE PLUS	VENTAJAS ADVANTAGES
<b>CONSTRUCTIVAS CONSTRUCTION</b>					
Cuerpo robusto Robust structure	-	●	●	●	Durabilidad de uso Durability of use
Puertas con cerradura Doors with lock	-	●	●	●	Control de acceso y seguridad del producto almacenado Access control and security of stored product
Puertas con sistema autocierre Self-closing doors	-	●	●	●	Prevención de la apertura accidental Prevention of accidental opening
Bisagras y burletes de alta calidad High quality hinges and door gaskets	-	●	●	●	Durabilidad de uso y estabilidad de temperatura Durability of use and temperature stability
Ruedas de alta resistencia con sistema de frenado High resistance casters with braking system	-	○	○	○	Fácil desplazamiento de los equipos Easy equipment mobility
Flujo de aire dirigido Directed airflow	-	-	●	●	Uniformidad de temperatura Temperature uniformity
Puertas de cristal templado de tres capas Three-layer tempered glass doors	-	-	●	●	Mejor aislamiento. Rápida comprobación y preselección del contenido Better insulation. Quick verification and content pre-selection
Pasamuros Access ports	-	-	○	●/○	Posibilidad de conexión de los equipos externos o sondas Possibility of connecting external equipment or probes
<b>FUNCIONAMIENTO Y CONTROL OPERATION AND CONTROL</b>					
Control por microprocesador Microprocessor controlled	-	●	●	●	Control de la temperatura más exacto Exact temperature control
Pantalla táctil gráfica Graphic Touch screen	-	-	●	●	Mayor información al usuario More information for the user
Rango uniformidad de temperatura ±2°C - ±0,5°C Uniformity range ±2°C - ±0,5°	-	●	●	●	Almacenamiento seguro a temperatura uniforme Safe storage at uniform temperature
Rango estabilidad de temperatura aprox. 1°C Temperature stability range of aprox. 1°C	-	●	●	●	Mantenimiento de la temperatura de la cámara interior Maintaining the temperature of the inner chamber
Sistema de refrigeración profesional Professional refrigeration system	-	●	●	●	Uniformidad y estabilidad de temperatura Temperature uniformity and stability
Diferentes tipos de alarmas Different types of alarms	-	●	●	●	Seguridad ante posibles riesgos Safety against possible risks
Control de ajustes restringido Restricted settings control	-	-	-	●	Garantía de temperatura programada mediante código de seguridad Temperature guarantee programmed by security code
Desescarche automático Automatic defrost	●	●	●/-	●/-	Refrigeración uniforme y menos mantenimiento Uniform cooling and minimal maintenance
Puerto USB USB port	-	-	○	●	Fácil y cómoda descarga de datos Easy and convenient data download
Datalogger	-	-	○	●	Registro constante de temperaturas, alarmas, número de aperturas de puerta, desescarches... Constant recording of temperatures, alarms, number of door openings, defrosts ...
Sonda de simulación de temperatura de producto Product temperature simulation probe	-	-	○	○	Fiabilidad sobre la temperatura del producto almacenado Reliability of stored product temperature
Batería Battery	-	-	○	●/○	Permite no interrumpir los registros Allows no interruption of datalogging
<b>SERVICIO TÉCNICO TECHNICAL SERVICE</b>					
Asistencia técnica rápida y segura Quick and safe technical support	○	●	●	●	Tranquilidad absoluta Complete peace of mind
Asesoramiento técnico Technical consulting	○	●	●	●	Apoyo de los especialistas cualificados Qualified specialists support
Contratos de mantenimiento Maintenance contracts	-	-	○	○	Revisiones periódicas para mantener las condiciones óptimas de los equipos Periodic reviews to keep optimal equipment conditions
Servicios de validación Validation service	-	-	○	○	Aseguran conformidad con las normativas Ensure regulatory compliance

● ESTANDAR / STANDARD

○ OPCIONAL / OPTIONAL

- NO DISPONIBLE / NOT AVAILABLE

## CARACTERÍSTICAS GENERALES / GENERAL FEATURES



CONTROLADOR DIGITAL o CONTROLADOR DIGITAL PLUS

¡Elige según tus necesidades!

DIGITAL CONTROLLER or DIGITAL PLUS CONTROLLER

Choose according to your needs!



CERRADURA/SENSOR DE PUERTA

Todos nuestros equipos disponen de cerraduras y sensores de puerta abierta, para garantizar la seguridad de los productos almacenados, controlando el tiempo de apertura y el funcionamiento de los ventiladores.

LOCK / DOOR SENSOR

All our equipment has locks and open door sensors, to guarantee the security of the stored products by controlling opening time and fans functioning.



ILUMINACIÓN LED

El uso de iluminación LED reduce el consumo energético del equipo y mejora la homogeneidad de la temperatura en el interior.

LED LIGHTING

The use of LED lighting reduces the energy consumption and improves the homogeneity of the temperature inside the cabinet.



ALMACENAMIENTO FLEXIBLE

Nuestro nuevo sistema de estantes/cajones permite ajustar la posición de los mismos, variar su número, cambiar estantes por cajones y viceversa. Esto proporciona el ajuste del equipo a sus necesidades y comodidad de almacenamiento de medicamentos o vacunas de diferentes tamaños.

FLEXIBLE STORAGE SOLUTIONS

Our new shelf / drawer system allows you to adjust their position, vary their number, change shelves for drawers and vice versa or compliment them with divisors. This provides the fit of the equipment to your needs and storage convenience of medications or vaccines of different sizes.



ESTILO DE PUERTAS

En todos nuestros equipos existe la posibilidad de elegir entre puerta ciega o de cristal. Todas nuestras puertas son abatibles y reversibles.

DOOR STYLE

It is possible to choose solid or glass doors in our whole range. All our doors are hinged and reversible.



BURLETE DE ARPÓN PARA UN CAMBIO RÁPIDO Y FÁCIL

Es ideal para mantener una higiene óptima y para facilitar los trabajos de mantenimiento.

EASY REMOVABLE DOOR GASKET

It is ideal to maintain optimal hygiene and facilitate maintenance work.



AMPLIOS RADIOS

Los interiores presentan amplios radios en las esquinas, que facilitan su limpieza.

ROUNDED CORNERS

The interiors have rounded corners, which facilitate their cleaning.

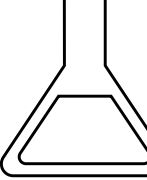

**CUADRO DE CONTROL ACCESIBLE**

Todos los componentes del control electrónico están en una posición segura y de fácil acceso.

**ACCESIBLE CONTROL PANEL**

Safe position and easy access to all electronic control components.

**ACABADOS DISPONIBLES**

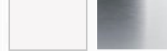

Todos nuestros modelos están disponibles con acabado en color blanco o en acero inoxidable.

**AVAILABLE FINISHES**

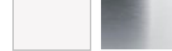

All our models are available in white or stainless steel finish.

**BANDEJA EVAPORATIVA**

Nuestros equipos llevan incorporada una bandeja para evaporar de manera automática el agua del desescarche.

**EVAPORATION PAN**

Our equipment has a built-in tray to evaporate automatically defrosted water.

**DESESCARCHES AUTOMÁTICOS INTELIGENTES**

Nuestros equipos cuentan con desescarche automático, para asegurar una refrigeración uniforme en el tiempo y menos mantenimiento.

Además, el equipo analiza su funcionamiento y realiza los desescarches solo cuando es necesario para mejorar la estabilidad de la temperatura.

**ADVANCED DEFROST SYSTEM**

Built-in to ensure uniform cooling over time and to facilitate maintenance. In addition, the equipment analyses its operation and only defrosts when it is necessary, to improve the stability of the temperature.



**RUEDAS / PATAS REGULABLES / REGULADORES DE ALTURA**

En todos nuestros armarios existe la posibilidad de ser equipados con ruedas para facilitar el desplazamiento y la limpieza.

**CASTERS / ADJUSTABLE LEGS / HEIGHT REGULATORS**

In our whole range, there is a possibility to incorporate casters to facilitate displacement and cleaning.

MEDCARE

PHARMA

HEALTH

2

LAB

3

4

5

6

7

8









MEDCARE

PHARMA

HEALTH

2

LAB

3

4

5

6

7

8

Infrico  
medcare

## ULTRA BAJA TEMPERATURA -20° -40° / ULTRA LOW TEMPERATURE -20° -40°



\* Pruebas realizadas con una temperatura ambiente de +25°C  
\* Measured at +25°C ambient temperature

GAMA SERIES	Lab CARE	Lab CARE PLUS	Lab CARE PLUS
MODELO MODEL	<b>LEUF60S (Static)</b>	<b>LTUF25S</b>	<b>LTUF40S</b>
Rango T° Temperature range [°C]	-20 / -40	-20 / -40	-20 / -40
Capacidad Nominal (litros) Nominal Capacity [litres]	591	242	366
Medidas Exterior (mm) L x P x A Exterior dimensions [mm] W x D x H	750 x 772 x 1966	670 x 720 x 1538	670 x 720 x 1963
Medidas Interior (mm) L x P x A Interior dimensions [mm] W x D x H	624 x 589 x 1594	520 x 484 x 913	520 x 484 x 1337
Claro de puerta (mm) L x A Door opening [mm] W x H	624 x 1557	568 x 855	568 x 1280
Espesor Aislamiento (mm) Insulation thickness [mm]	60	50	50
Acabado Exterior Exterior finishing	Acero Inoxidable Stainless steel	Acero galvanizado plastificado blanco White plastic coated galvanised steel	
Acabado Interior Interior finishing	Acero Inoxidable Stainless steel	Acero galvanizado plastificado blanco White plastic coated galvanised steel	
Nº Estantes Shelves Number	6 / 13	4 Cajones / Drawers	7 Cajones / Drawers
Dimensiones Estante (mm) L x P Shelf/Drawer Size [mm] W x D	480 x 618	452 x 423	452 x 423
Material Estantes Shelves Material	Parrilla de alambre cromado Chrome-plated wire shelf	Acero galvanizado con pintura epoxi Epoxi coated galvanised steel	
Intercambiabilidad de Estantes/Cajones Interchangeable Shelves/Drawers	No	Si Yes	
Tipo de Puerta Door Type	Ciega Solid	Ciega Solid	Ciega Solid
Cerradura Lock	Si Yes		
Salida USB USB Port	No	Si Yes	
Datalogger Datalogger	Opcional Optional	Si Yes	
Batería Battery	Opcional Optional	Si Yes	
Sonda simulación producto Product temperature simulation probe	No		
Sonda de temperatura ambiente Interior room temperature probe	Opcional Optional	Si Yes	
Tipo de Controlador Controller type	Digital	Digital Plus	
Tipo de Refrigerante Refrigerant type	R290	R290	R290
Potencia Eléctrica [W] Electric power [W]	486	578	582
Tensión/Frecuencia [V / Hz] Voltage/Frequency [V / Hz]	230 / 50		
Peso [kg] Weight [kg]	130	132	159

Nos reservamos el derecho a modificar las especificaciones técnicas y constructivas sin previo aviso.  
We reserve the right to modify technical and construction specifications without prior notice.

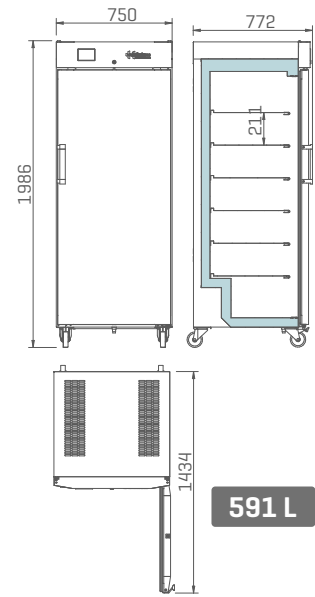
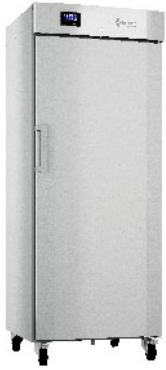
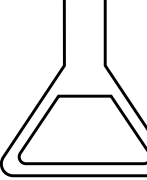

LEUF60S

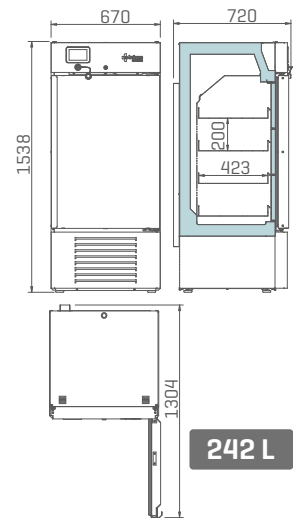

LTUF25S

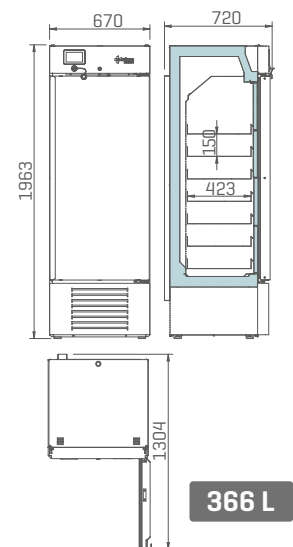

LTUF40S

MEDCARE

PHARMA

HEALTH

LAB

3

4

5

6

7

8

## ULTRA BAJA TEMPERATURA -20° -40° / ULTRA LOW TEMPERATURE -20° -40°



\* Pruebas realizadas con una temperatura ambiente de +25°C  
\* Measured at +25°C ambient temperature

GAMA SERIES	Lab CARE PLUS	
MODELO MODEL	<b>LTUF65S</b>	<b>LTUF80S</b>
Rango T° Temperature range [°C]	-20 / -40	
Capacidad Nominal (litros) Nominal Capacity [litres]	506	719
Medidas Exterior (mm) L x P x A Exterior dimensions [mm] W x D x H	687 x 855 x 1955	797 x 1037 x 1955
Medidas Interior (mm) L x P x A Interior dimensions [mm] W x D x H	534 x 600 x 1207	645 x 768 x 1388
Claro de puerta (mm) L x A Door opening [mm] W x H	534 x 1350	645 x 1350
Espesor Aislamiento (mm) Insulation thickness [mm]	75	
Acabado Exterior Exterior finishing	Acero galvanizado plastificado blanco	White plastic coated galvanised steel
Acabado Interior Interior finishing	Acero galvanizado plastificado blanco	White plastic coated galvanised steel
Nº Estantes Shelves Number	7	
Dimensiones Estante (mm) L x P Shelf/Drawer Size [mm] W x D	412 x 570	524 x 735
Material Estantes Shelves Material	Acero galvanizado con pintura epoxi	
Intercambiabilidad de Estantes/Cajones Interchangeable Shelves/Drawers	Si Yes	
Tipo de Puerta Door Type	Ciega Solid	Ciega Solid
Cerradura Lock	Si Yes	
Salida USB USB Port	Si Yes	
Datalogger Datalogger	Si Yes	
Batería Battery	Si Yes	
Sonda simulación producto Product temperature simulation probe	No	
Sonda de temperatura ambiente Interior room temperature probe	Si Yes	
Tipo de Controlador Controller type	Digital Plus	
Tipo de Refrigerante Refrigerant type	R290	R290
Potencia Eléctrica [W] Electric power [W]	745	
Tensión/Frecuencia [V / Hz] Voltage/Frequency [V / Hz]	230 / 50	
Peso [kg] Weight [kg]	147	180

Nos reservamos el derecho a modificar las especificaciones técnicas y constructivas sin previo aviso.  
We reserve the right to modify technical and construction specifications without prior notice.



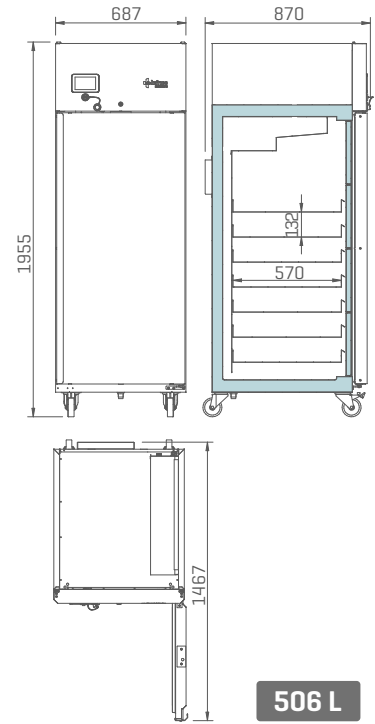
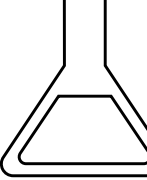

LTUF65S

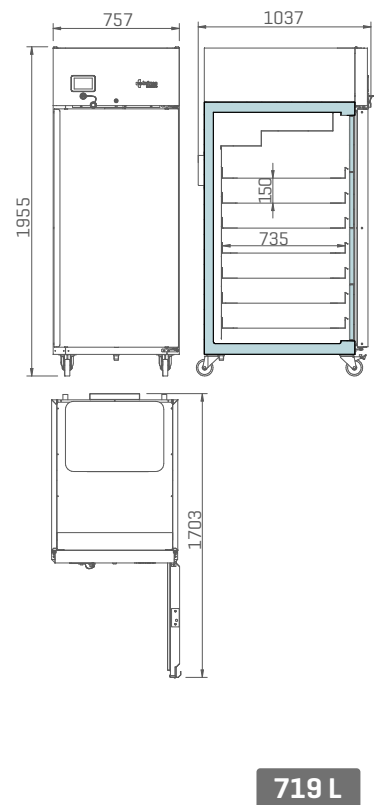

LTUF80S

MEDCARE

PHARMA

HEALTH

LAB

3

4

5

6

7

8

# ULTRA BAJA TEMPERATURA -86° C / ULTRA LOW TEMPERATURE - 86° C

## BENEFICIOS DEL ALMACENAMIENTO DURADERO

## LONG-TERM STORAGE BENEFITS

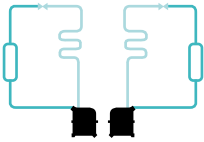

### SISTEMA DE DOBLE CIRCUITO FRIGORÍFICO

Sistema de doble circuito frigorífico con compresor con bajo nivel de ruido. En caso de avería de uno, el otro es capaz de mantener la temperatura interior a -75°C.

### DOUBLE CIRCUIT COOLING SYSTEM

Double circuit cooling system, with independent and low-noise compressors. In case of failure of one of them, another is able to maintain the internal temperature at -75°C.

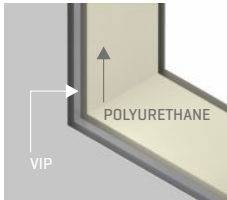

### PANELES VIP

Máximo aislamiento y reducción de consumo energético con óptimo aprovechamiento del espacio útil.

### VIP INSULATION PANELS

Maximum insulation and reduced energy consumption with optimum space usage.



### 4 NIVELES DE ALMACENAMIENTO (Opcional 5 niveles)

Más de 50.000 microtubos pueden estar almacenados en nuestros racks y cajas estándar.

### 4 STORAGE LEVELS (5 Levels Optional)

More than 50,000 microtubes may be stored in our standard racks and boxes.



### 2 PASAMUROS

Posibilidad de introducción de sondas o tubos.  
40mm diámetro interior.  
Posición: arriba derecha e izquierda.

### 2 ACCESS PORTS

Possibility of introducing probes or tubes.  
40mm inner diameter.  
Position: upper left and right.



### CAMBIO DE FILTRO SIN HERRAMIENTAS

Filtro lavable y fácil de extraer.

### FILTER CHANGE WITHOUT TOOLS

Washable filter and easy to remove.



### 4 RUEDAS CON PATAS REGULABLES EN ALTURA

Gran estabilidad y fácil reposicionamiento.

### 4 CASTERS WITH HEIGHT ADJUSTABLE FEET

Great stability and easy repositioning.



### RAMPA DE DESCARGA INTEGRADA

El embalaje incluye una rampa desmontable para una fácil descarga.

### INTEGRATED UNLOADING RAMP

The unloading ramp integrating in the packaging helps you easily position the appliance.

### BURLETE DE PUERTA

Triple lóbulo que reduce el consumo energético. Reemplazable sin herramientas.

### DOOR GASKET

Three chamber profiled gasket to reduce energy consumption. It can be replaced without tools.

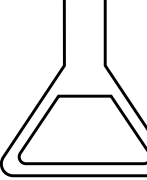

**ACABADO INTERIOR EN ACERO INOXIDABLE**

El recubrimiento interior, los estantes y las puertas interiores están fabricadas en acero inoxidable.

**INTERIOR STAINLESS STEEL FINISH**

Interior coating, shelves and inner doors in stainless steel.



**PORTA-DOCUMENTOS FRONTAL**

**FRONT DOCUMENT HOLDER**



**CONTROL DIGITAL PLUS**

**DIGITAL PLUS CONTROLLER**

Pantalla digital táctil - alta precisión en el control de temperatura. Datalogger y USB integrados facilitan una rápida recogida de datos.

Graphic touchscreen - high accuracy in temperature control. Built-in Datalogger and USB connection provide quick data transfer.



**VÁLVULA DE COMPENSACIÓN DE PRESIONES**

**PRESSURE RELIEF VALVE**

El vacío se equilibra y permite abrir la puerta después de pocos segundos.

The vacuum is quickly equalised and the door can easily be opened again after just a few seconds.



**SISTEMA DE CIERRE ERGONÓMICO**

**ERGONOMIC CLOSING SYSTEM**

Fácil uso con una sola mano. Cerradura integrada.

Single-hand operation. Key lock integrated.



**CÓDIGO DE ACCESO**

**ACCESS CODE**

Sistema de control protegido por contraseña numérica.

Password protected control system.



**GASES REFRIGERANTES NATURALES HC**

**NATURAL HC COOLING GAS**

Libre de CFC y HCFC, biodegradable.

CFC's and HCFC's free, biodegradable.

**PUERTAS INTERIORES INOX DESMONTABLES**

**DETACHABLES STAINLESS STEEL INNER DOORS**

Fácil limpieza y desmontaje. Reducen la pérdida de temperatura.

Easy to clean. Reducing de loss of temperature.

**FÁCIL INTEGRACIÓN CON UN SISTEMA DE ALARMAS EXTERNAS**

**EASY INTEGRATION WITH AN EXTERNAL ALARM SYSTEM**

Contacto libre de potencial y puerto de comunicación Modbus RS485.

Potential free contact alarm and Modbus RS485 interface port.

## ULTRA BAJA TEMPERATURA -86° C / ULTRA LOW TEMPERATURE - 86° C

### CARACTERÍSTICAS

Con la seguridad como objetivo principal, nuestra gama de congeladores de ultra baja temperatura pretende satisfacer las necesidades más exigentes asegurando un almacenamiento duradero y fiable de las muestras más sensibles.

Esta gama de congeladores está compuesta de diferentes modelos con volúmenes que van desde los 110 a los 800 litros en rangos de temperatura de -40°C a -86°C.

### FEATURES

Safety as the main objective, our range of ultra-low temperature freezers aims to satisfy the most demanding needs, ensuring long-term and reliable storage of the most sensitive samples.

This range of freezers is composed of different models with volumes ranges from 110 to 800 litres in temperature ranges from -40 °C to -86 °C.



### EQUIPAMIENTO

- Rango de temperatura: -40°C / -86°C.
- Capacidad desde 110 a 800 litros con hasta 4 niveles de almacenamiento para más de 50000 microtubos [opcional 5 niveles].
- Controlador Digital Plus con pantalla TFT táctil de 5 pulgadas fácil e intuitiva [opcional 7 pulgadas].
- Refrigerantes naturales y biodegradables, libres de CFC y HCFC respetuosos con el medio ambiente.
- Batería para mantener el registro de temperatura y alarmas hasta 48 horas en caso de fallo de alimentación.
- Salida USB integrada en el controlador para una fácil y rápida descarga de datos.
- Puertas interiores, estantes y recubrimiento interior fabricado en acero inoxidable.
- Sistema de doble circuito frigorífico [excepto ULT11086].
- Máximo aislamiento y reducción de consumo energético con óptimo aprovechamiento del espacio útil.
- Cierre ergonómico de gran robustez y fiabilidad.
- Apertura de 180° de puerta.
- Registro y alta precisión en el control de temperaturas y alarmas.

### EQUIPMENT

- Temperature range: -40°C / -86°C.
- Capacity: 110 - 800 litres with up 4 storage levels for more than 50000 microtubes [optional 5 storage level].
- Digital Controller 5-inches TFT touch screen, easy and intuitive [7 inches optional].
- Natural HC cooling gas environmentally friendly, CFC's and HCFC's free and biodegradable.
- Battery for maintenance the temperature and alarms register in case of power failure for 48 hours.
- USB port integrated for easy and quick data transfer.
- Interior shelves and inner doors in stainless Steel.
- Double circuit cooling system [except ULT11086].
- Maximum insulation and reduced energy consumption with optimum space usage.
- Ergonomic, robust and reliable closing system.
- Door open 180°.
- High accuracy in temperature control.

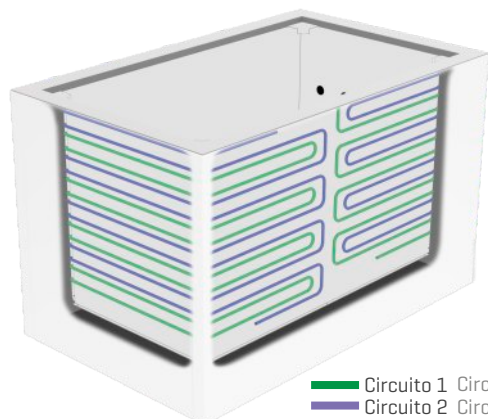
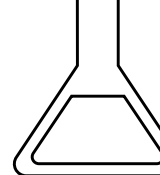

— Circuito 1 Circuit 1  
— Circuito 2 Circuit 2

## ULTRACONGELADORES ULF MEDCARE MEDCARE ULF ULTRAFREEZERS

La gama de ultra congeladores MEDCARE ofrece un alto rendimiento y fiabilidad en sus equipos gracias al sistema de doble circuito frigorífico independiente alrededor de la cámara interior.

MEDCARE ultra low freezer range offers high performance and reliability in its equipment thanks to the independent double-circuit refrigeration system around the inner chamber.

### CONGELADORES TRADICIONALES

El funcionamiento del ultra congelador depende de un solo compresor. En caso de fallo de este, la temperatura del equipo desciende bruscamente hasta la temperatura ambiente.

### TRADITIONAL FREEZERS

Ultra-freezers performance depends on only one compressor. In case of failure of this, temperature rises sharply to room temperature.

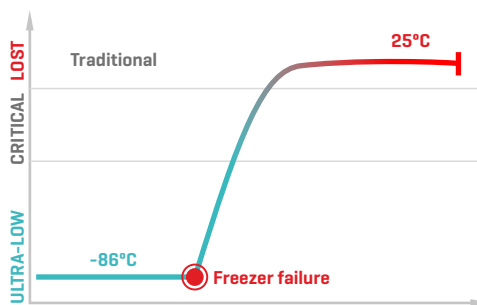
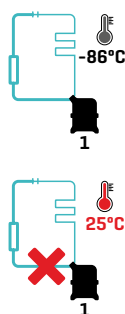

### ULTRACONGELADORES ULF MEDCARE

Sistema de doble circuito frigorífico independiente con compresor con bajo nivel de ruido. En caso de fallo de uno de ellos, el otro es capaz de mantener la temperatura del equipo a -75°C.

### MEDCARE ULF ULTRAFREEZERS

Double circuit cooling system, with independent and low-noise compressors. In case of failure of one of them, another is able to maintain the internal temperature at -75°C.

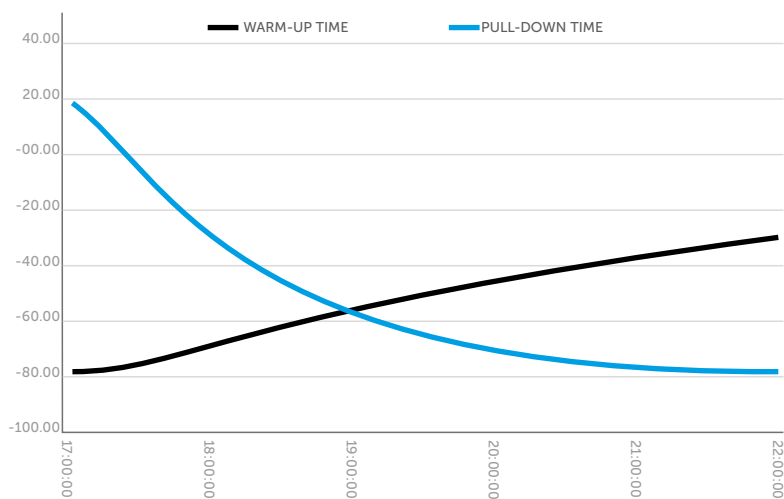
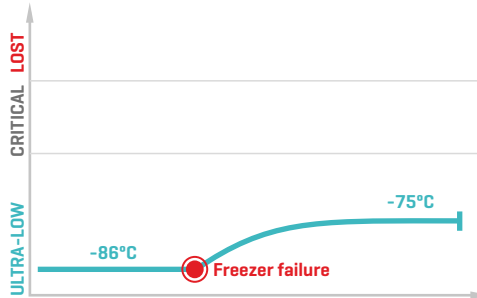
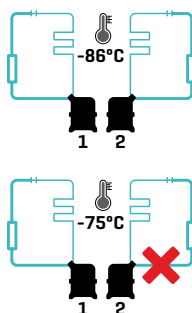

\* Pruebas realizadas con una temperatura ambiente de +25°C y 60% Humedad  
\* Measured at +25°C ambient temperature and 60% Humidity

### RENDIMIENTO Y RECUPERACIÓN

Nuestros equipos están equipados con compresores fiables de gran potencia, capaces de dar una rápida respuesta tras aperturas de puerta.

Para mayor seguridad de las muestras, los ultra congeladores pueden dotarse de sistemas de respaldo de CO<sub>2</sub>.

### PERFORMANCE & RECOVERY

Ultra freezers is equipped with reliable high-power compressors, having short recovery times after door openings.

For even higher sample safety, the ultra low freezers can be equipped with CO<sub>2</sub> back-up systems.



## ULTRA BAJA TEMPERATURA -40 / -86° C / ULTRA LOW TEMPERATURE -40 / -86° C



\* Pruebas realizadas con una temperatura ambiente de +25°C  
\* Measured at +25°C ambient temperature

GAMA SERIES	Lab CARE PLUS	Lab CARE PLUS	Lab CARE PLUS
MODELO MODEL	<b>ULT11086</b>	<b>ULT40086</b>	<b>ULT50086</b>
Rango T° Temperature range [°C]	-40 / -86	-40 / -86	-40 / -86
Capacidad Nominal (litros) Nominal Capacity [litres]	125	402	525
Medidas Exterior (mm) L x P x A Exterior dimensions [mm] W x D x H	1042 x 790 x 780	846 x 953 x 1987	996 x 953 x 1987
Medidas Interior (mm) L x P x A Interior dimensions [mm] W x D x H	624 x 589 x 1594	492 x 628 x 1302	642 x 628 x 1302
Claro de puerta (mm) L x A Door opening [mm] W x H	586 x 532	518 x 1302	668 x 1302
Espesor Aislamiento (mm) Insulation thickness [mm]	120	120 + VIP	120 + VIP
Acabado Exterior Exterior finishing	Acero galvanizado plastificado blanco White plastic coated galvanised steel		
Acabado Interior Interior finishing	Acero Inoxidable Stainless steel		
Nº Estantes Shelves Number	1	3	3
Nº Niveles Levels Number	2	4	4
Dimensiones Estante (mm) L x P Shelf/Drawer Size [mm] W x D	474 x 470	467 x 597	617 x 598
Material Estantes Shelves Material	Acero Inoxidable Stainless steel		
Nº de Racks Racks Number	6	12	16
Tipo de Puerta Door Type	Ciega Solid	Ciega Solid	Ciega Solid
Cerradura Lock	Si Yes		
Salida USB USB Port	Si Yes		
Datalogger Datalogger	Si Yes		
Batería Battery	Si Yes		
Sonda simulación producto Product temperature simulation probe	No		
Sonda de temperatura ambiente Interior room temperature probe	Si Yes		
Tipo de Controlador Controller type	Digital Plus		
Tipo de Refrigerante Refrigerant type	HC	HC	HC
Potencia Eléctrica (W) Electric power [W]	713	1380	1480
Tensión/Frecuencia (V / Hz) Voltage/Frequency [V / Hz]	230 / 50		
Peso (kg) Weight [kg]	110	244	253

Nos reservamos el derecho a modificar las especificaciones técnicas y constructivas sin previo aviso.  
We reserve the right to modify technical and construction specifications without prior notice.

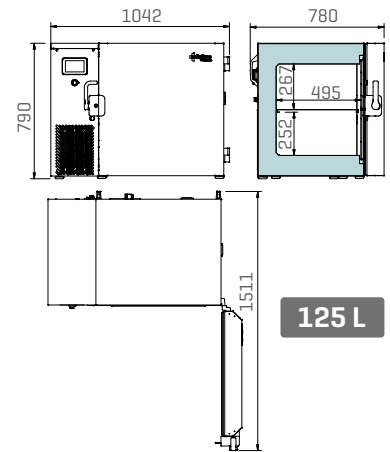
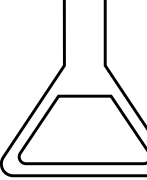

ULT11086

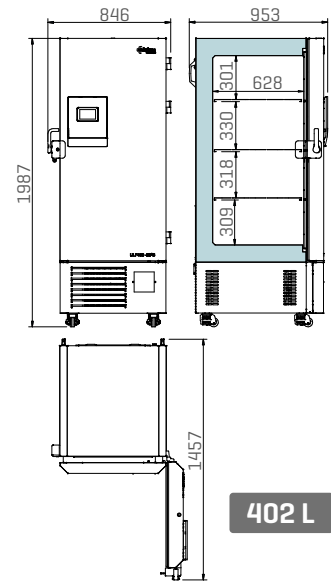

ULT40086

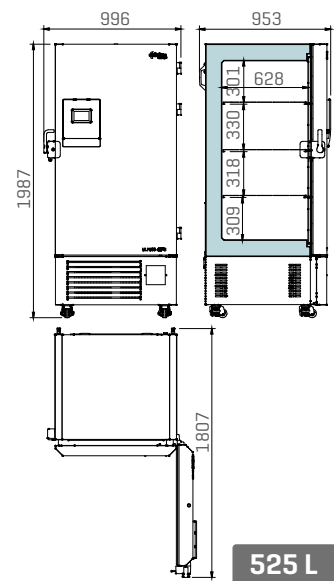

ULT50086

MEDCARE

PHARMA

HEALTH

LAB

3

4

5

6

7

8

## ULTRA BAJA TEMPERATURA -40 / -86° C / ULTRA LOW TEMPERATURE -40 / -86° C



\* Pruebas realizadas con una temperatura ambiente de +25°C \* Measured at +25°C ambient temperature

GAMA SERIES	Lab CARE PLUS	Lab CARE PLUS
MODELO MODEL	<b>ULT70086</b>	<b>ULT80086</b>
Rango T° Temperature range [°C]	-40 / -86	-40 / -86
Capacidad Nominal (litros) Nominal Capacity [litres]	754	836
Medidas Exterior (mm) L x P x A Exterior dimensions [mm] W x D x H	1276 x 953 x 1987	1376 x 953 x 1987
Medidas Interior (mm) L x P x A Interior dimensions [mm] W x D x H	922 x 628 x 1302	1022 x 628 x 1302
Claro de puerta (mm) L x A Door opening [mm] W x H	948 x 1302	1048 x 1302
Espesor Aislamiento (mm) Insulation thickness [mm]	120 + VIP	120 + VIP
Acabado Exterior Exterior finishing	Acero galvanizado plastificado blanco	White plastic coated galvanised steel
Acabado Interior Interior finishing	Acero Inoxidable	Stainless steel
Nº Estantes Shelves Number	3	3
Nº Niveles Levels Number	4	4
Dimensiones Estante (mm) L x P Shelf/Drawer Size [mm] W x D	897 x 598	998 x 598
Material Estantes Shelves Material	Acero Inoxidable	Stainless steel
Nº de Racks Racks Number	24	28
Tipo de Puerta Door Type	Ciega Solid	Ciega Solid
Cerradura Lock	Sí Yes	
Salida USB USB Port	Sí Yes	
Datalogger Datalogger	Sí Yes	
Batería Battery	Sí Yes	
Sonda simulación producto Product temperature simulation probe	No	
Sonda de temperatura ambiente Interior room temperature probe	Sí Yes	
Tipo de Controlador Controller type	Digital Plus	
Tipo de Refrigerante Refrigerant type	HC	HC
Potencia Eléctrica (W) Electric power [W]	1564	1679
Tensión/Frecuencia (V / Hz) Voltage/Frequency [V / Hz]	230 / 50	
Peso (kg) Weight [kg]	311	322

Nos reservamos el derecho a modificar las especificaciones técnicas y constructivas sin previo aviso.  
We reserve the right to modify technical and construction specifications without prior notice.

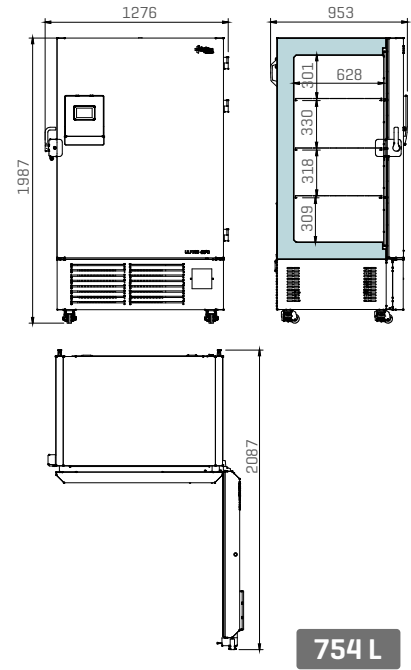
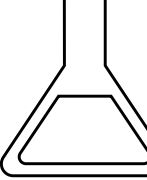

ULT70086

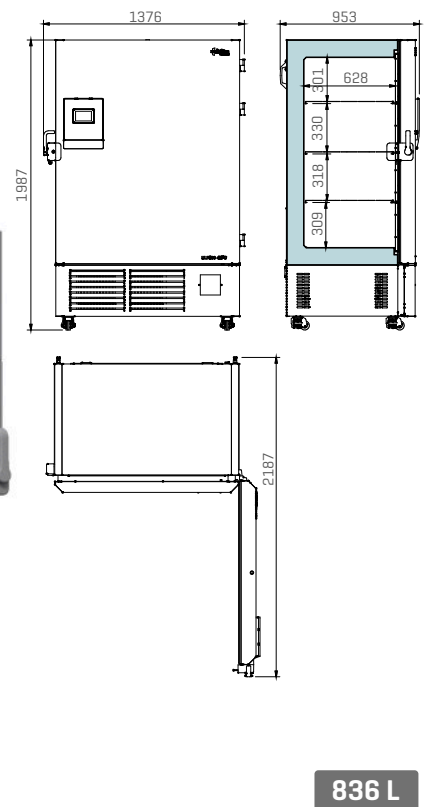

ULT80086

MEDCARE

PHARMA

HEALTH

LAB

3

4

5

6

7

8

## ULTRA BAJA TEMPERATURA -40 / -86° C / ULTRA LOW TEMPERATURE -40 / -86° C



GAMA SERIES	Lab CARE PLUS	
MODELO MODEL	<b>CLF50086</b>	<b>CLF80086</b>
Rango T° Temperature range [°C]	-40 / -86	
Capacidad Nominal (litros) Nominal Capacity (litres)	576	711
Medidas Exterior (mm) L x P x A Exterior dimensions (mm) W x D x H	2011 x 986 x 1095	2291 x 986 x 1095
Medidas Interior (mm) L x P x A Interior dimensions (mm) W x D x H	1190 x 640 x 756	1470 x 640 x 756
Claro de puerta (mm) L x A Door opening (mm) W x H	1190 x 640	1470 x 640
Espesor Aislamiento (mm) Insulation thickness (mm)	120	120
Acabado Exterior Exterior finishing	Acero galvanizado plastificado blanco White plastic coated galvanised steel	
Acabado Interior Interior finishing	Acero Inoxidable Stainless steel	
N° Racks Racks Number	32	40
Tipo de Puerta Door Type	Ciega Solid	
Cerradura Lock	Si Yes	
Salida USB USB Port	Si Yes	
Datalogger Datalogger	Si Yes	
Batería Battery	Si Yes	
Sonda simulación producto Product temperature simulation probe	No	
Sonda de temperatura ambiente Interior room temperature probe	Si Yes	
Tipo de Controlador Controller type	Digital Plus	
Tipo de Refrigerante Refrigerant type	HC	HC
Potencia Eléctrica (W) Electric power (W)	1449	1564
Tensión/Frecuencia (V / Hz) Voltage/Frequency (V / Hz)	230 / 50	
Peso (kg) Weight (kg)	253	311

\* Pruebas realizadas con una temperatura ambiente de +25°C  
\* Measured at +25°C ambient temperature

Nos reservamos el derecho a modificar las especificaciones técnicas y constructivas sin previo aviso.  
We reserve the right to modify technical and construction specifications without prior notice.



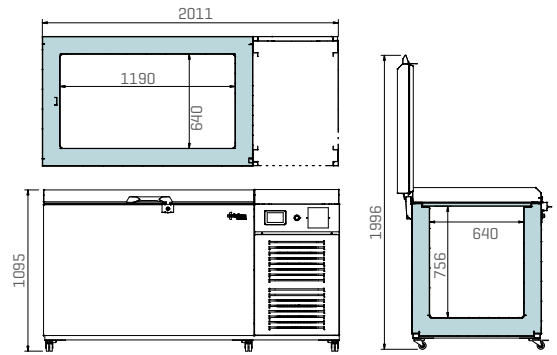
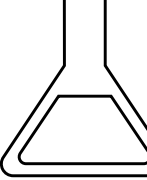

576 L

CLF50086

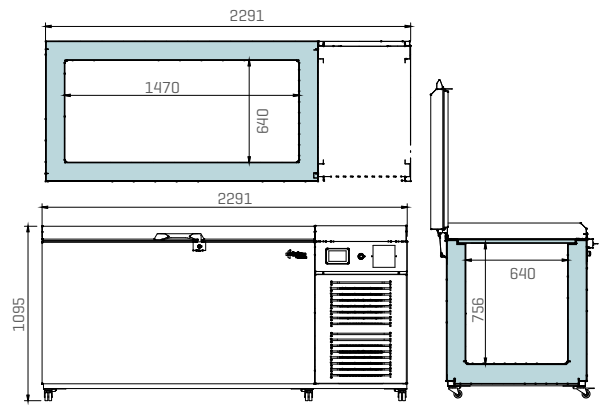

711 L

CLF70086

MEDCARE

PHARMA

1 HEALTH

2

LAB

3

4

5

6

7

8